

## ◇お部屋のメンテナンス◇

### 「故障かな？」と思ったら、まずここをチェック！

#### Q、エアコンがつかない・効かない

- A1 コンセントは差込まれていますか？
- A2 室内機の操作部の電源は入っていますか？
- A3 室外機・室内機の吸込み口や吹出し口はふさがれていませんか？
- A4 リモコンの電池はありますか？
- A5 フィルターは汚れていませんか？



#### Q、お湯が出ない

- A1 給湯器の電源は、入っていますか？
- A2 ガスが止まっていますか？
- A3 お湯の量が少なくありませんか？通水量が少ないと出ない場合があります。
- A4 操作パネルは正常ですか？
- A5 電気温水器の場合、深夜電力を使用する為、出るのに約1日かかります。

#### Q、トイレタンクの水が止まらない

- A1 タンク内のボールタップを持上げるアームが引っかかっていますか？
- A2 ゴムフロートを持上げるチェーンが絡まったりしていませんか？
- A3 ボールタップの止まる位置がオーバーフロー管より高い位置にありますか？
- A4 ボールタップが、どこかに引っかかっていますか？
- A5 ボールタップ弁が汚れていませんか？
- A6 タップ内のパッキンが老化していませんか？

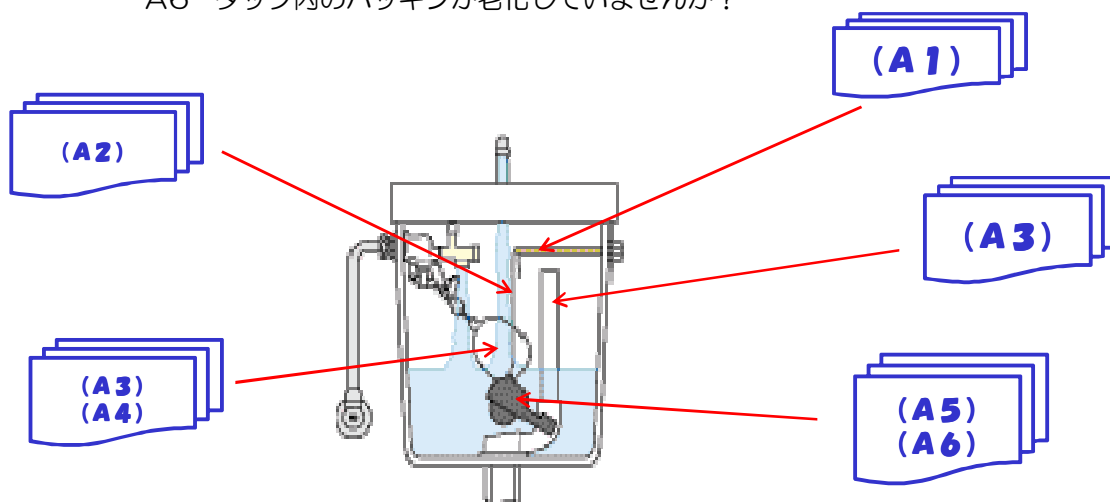

## Q、トイレが詰まった

- A1 水を流さない（詰まった時に流すと水があふれる場合があります）  
A2 ラバーカップを利用し、排水穴に密着させ勢いよく押し下したり、引いたりして下さい。  
（ラバーカップはホームセンターなどで販売しています）



## Q、結露・カビが発生した

- A1 水滴がついたらよくふき取り、普段から通風に心がけて下さい。  
A2 機密性の高い建物ほど発生しやすい為、まめに窓を開け換気して下さい。  
A3 浴室や台所を使用する際は換気扇を回し、晴天時には窓や押入れ等開放して下さい。  
A4 室内に洗濯物を干すのは、なるべく避けましょう。  
A5 家具等設置する場合は、壁から少し離して置くようにして下さい。

※上記の対処法は一例です。原因や設備によっては、解決出来ない場合もあります。

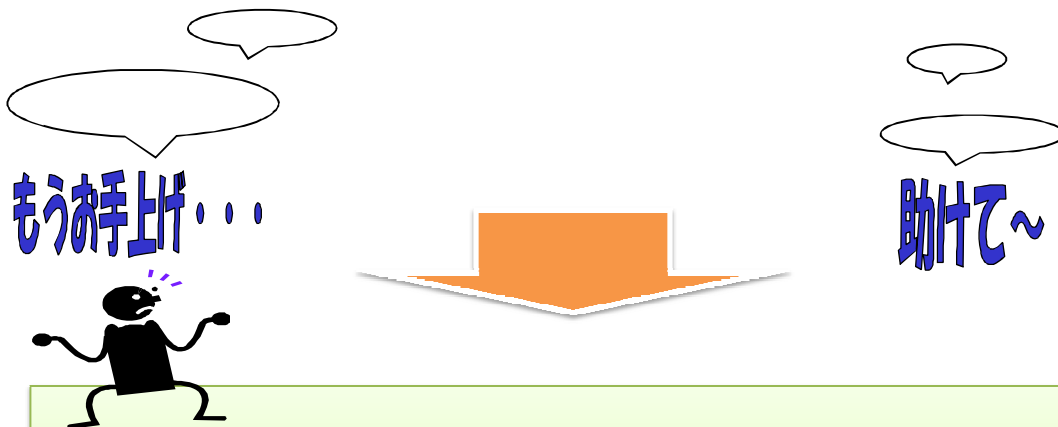

◆自分では難しいと思ったら◆

連絡先：0120-681-025